

# 計重防水桌秤 說明書

## SUB AirCharge / SUB

©英展實業股份有限公司 版權所有



新北市新店區寶僑路 235 巷 127 號 6 樓



pm-all@excell.com.tw



+886-2-8919-1000



<https://www.excell-scale.com>









+886-2-8919-2209

# 目 錄

使用前之準備工作 .....	1
注意事項.....	1
第一章 產品介紹 .....	3
1-1 產品特色 .....	3
1-2 電源說明 .....	3
1-4 顯示及按鍵說明 .....	5
1-4 自測模式 .....	7
1-5 錯誤訊息說明 .....	8
1-6 可使用之重量單位 .....	8
第二章 外校功能設定模式 .....	9
2-1 01 FnC 一般功能設定 .....	9
2-1-1 FnC 01 自動背光設定 .....	10
2-1-2 FnC 02 自動關機時間設定 .....	10
2-1-3 FnC 03 檢校功能設定 .....	11
2-1-4 FnC 04 回復出廠值設定 .....	11
2-1-5 FnC 05 環境參數設定 .....	12
2-1-6 FnC 06 重量暫留(hold)模式設定 .....	12
2-1-7 FnC 07 自動平均單重設定 .....	13
2-1-8 FnC 08 兩個計重單位設定 .....	13
2-1-9 FnC 09 不穩定時扣重 .....	13
2-2 重量外部校正  .....	14
附錄一 七節碼字樣說明 .....	15

## 檢查軟體版號

按  鍵 3 秒關機，然後按住  鍵不放，再按  鍵開機，待顯示 01 AdC 按  鍵 2 次，顯示 03 VEr，按  鍵顯示程式版號 02035，再按一次  鍵，螢幕顯示維護版號 8XX 約 2 秒鐘，關機再重新開機回到秤重模式。



感謝愛用者選購英展防水計重桌秤為有效幫助您正確的使用本公司產品，請詳細閱讀本使用說明，將有助於操作順暢及產品壽命之延長，並可減少故障的機會。

## 使用前之準備工作

- 一. 請將電子秤放置於穩固，平坦之桌面使用，勿放於搖動或振動之台架上，並利用 4 隻調整腳，使機器保持平穩，注意水平儀內之氣泡需位於圓圈中央。
- 二. 避免將電子秤置於溫度變化過大或空氣流動劇烈之場所使用，如日光直射或冷氣機之出風口。
- 三. 請使用獨立之電源插座，以避免其他電器用品之干擾。
- 四. 打開電源時，秤盤上請勿放置任何東西。
- 五. 電子秤使用時，秤物之重心須位於秤盤之中心點，且秤物不超出秤盤範圍，以確保其準確度。
- 六. 使用電子秤前，建議請先溫機 15 ~ 20 分鐘。
- 七. 請注意當電池符號  出現時，則表示電子秤須充電。
- 八. 歡迎任何建議。

## 注意事項

- 一. 請勿將電子秤置於密不通風或狹小的空間處充電；充電時切勿擠壓到電源線，以免電線著火。
- 二. 請將秤存放在陰涼乾燥的地方。請勿保存在高溫環境。
- 三. 勿讓蟑螂侵入及小生物寄生機內。
- 四. 嚴禁撞擊,重壓(勿超過其最大秤量)。
- 五. 電子秤若長期不使用時，請擦拭乾淨，放入乾燥劑後以塑膠袋包好。
- 六. 電子秤操作溫度：-10℃ ~ +40℃。
- 七. 建議在高度 2000m 以內的室內空間使用。
- 八. 如果設備是以製造商未指定的方式使用，可能會影響設備的保固。

## 鋰離子電池安全使用說明

1. 請注意產品的存放溫度，勿置於高溫環境中，放置的環境溫度需小於 50C 以下。
2. 裝上電池後，當開機無顯示時，請檢查電池極性是否裝反，極性務必裝配正確，以避免電池的耗電。
3. 當在充電狀態下“充電中”燈號發生閃爍現象時，表示有以下幾個異常的狀態,請進行檢查~
  - a) 電池裝上但接觸性不良，請檢查電池是否有裝好。
  - b) 請檢查電池極性有無裝反，當極性接反的狀態下，充電一段時間“充電中”燈號會發生閃





爍現象。

c) 當電池拔除，充電電源線仍然插著時，LED 也會發生閃爍現象。

4. 當電池符號  出現時，請進行充電

a) 充電時“充電中”燈號會亮紅燈 b) 充飽時“充電中”燈號會以藍燈亮起。

c) 若充飽，插電後會在約 5~10 分鐘電壓偵測完後藍燈亮起。“充電中”燈號的作用，為充電過程的狀態指示及充電工作是否正常的指示，非主要拿來觀測電池電壓飽和狀態指示，電量符號  在左下角，可顯示電池的電量，檢視電量前請將 AC 線先行拔除再開機，電池符號下面的格數量表示剩餘電量，若無格數表示電量  $\leq 10\%$ 。當低電量警告符號 () 閃爍時，表示需要充電。

5. 請在空曠的場所使用或充電，充電時切勿擠壓到電源線，以免電線著火，充電時溫度不應超過  $45^{\circ}\text{C}$ 。

6. 購買鋰電池，請注意電池的規格，本產品使用的是單節圓柱型 18650-3.7V 鋰離子電池，電壓 3.6~3.7V 而容量不限。

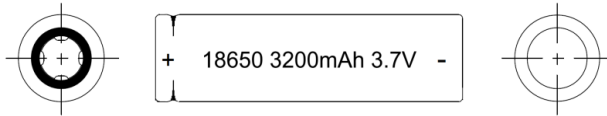

7. 電池外觀如有變形，破損等現像，為了使用上的安全,請勿安裝。



# 第一章 產品介紹

## 1-1 產品特色



- ◆ 1/3,000~1/15,000 的外部解析精度。
- ◆ IP68、IP69 防水防塵設計。
- ◆ 食品級 304 不銹鋼上蓋級秤盤。
- ◆ 未來感流線外觀，請巧便攜，底部一體設計，清潔無障礙。
- ◆ 堅固耐用的防水機械按鍵。
- ◆ 配備高度安全可靠的環保鋰電池 18650，與社會趨勢同步。
- ◆ 獨家電源保護裝置，安全無憂過充、過放風險。
- ◆ 獨家省電節能專利，一顆電池高效能。
- ◆ 國際認證 UL94 V0 阻燃材料，安心防爆保護。
- ◆ 最大秤量可達 15kg。
- ◆ 可選擇的單位：公斤(kg)、克(g)、台斤(tl)、磅(lb)等秤量單位。
- ◆ 低電量警示功能以及低電量保護自動關機功能。
- ◆ 慎重的運送保護點設計，保護商品運送過程免於損壞。



## 1-2 電源說明

型號	SUB	SUB AirCharge
電池	18650 鋰離子充電電池 DC 3.7V	
阿達特輸入電壓: AC 100~240V (±10%)	輸出: DC12V/1.5A	輸出: DC12V/1.5A 輸出 > 15W (15W Qi TX 模組)
耗電量及 使用時數	2500mA	無背光 28mA, 65 小時; 背光 50mA, 35 小時
	3200mA	無背光 28mA, 100 小時; 背光 50mA, 50 小時
	3350mA	無背光 28mA, 120 小時; 背光 50mA, 60 小時

### 低電源警示

低電源電池符號  出現時，請立即充電以免造成重量不穩定。若未即時充電，本產品在無背光狀態時於 5~10 小時後(有背光狀態下於 1~2 小時)，電壓約 3.6V 會自動切斷電源,進入電池保護模式，必需充飽電再使用。

電量符號  在左下角，可顯示電池的電量，檢視電量前請將 AC 線先行拔除再開機，電池符號下面的格數量表示剩餘電量，4 格 100%、3 格 75%、2 格 50%、1 格 25%、0 格 ≤10%。當低電量警告符號 () 閃爍時，表示秤需要充電。

 低電源電池符號  出現時，請立即充電以免造成重量不穩定。

 “充電中”燈號: a) 充電時紅燈亮起 b) 當電池完全充飽後，會以藍燈亮起。

c) 若充飽，插電後會在約 5~10 分鐘電壓偵測完後藍燈亮起。LED 指示燈的作用，為充電過程的狀態指示及充電工作是否正常的指示，非主要拿來觀測電池電壓飽和狀態指示，電量符號  在左下角，可顯示電池的電量，檢視電量前請將 AC 線先行拔除再開機，電池符號下面的格數量表示剩餘電量。



## SUB AirCharge 無線充電須知

- 充電板與秤台貼合處需靠近至2mm以內，無線電源充電時,充電板與秤台中間，禁止有金屬物品，如有，可能會引起發熱或燃燒。
- 將充電板裝到秤底部後，充電指示燈將在約 5 秒後亮起。
- 充電時需要搭配電池，請避免無電池下充電，無電池下充電會造成紅藍燈閃爍狀況。

從兩側裝上無線充電板



找到秤台底部的充電卡槽

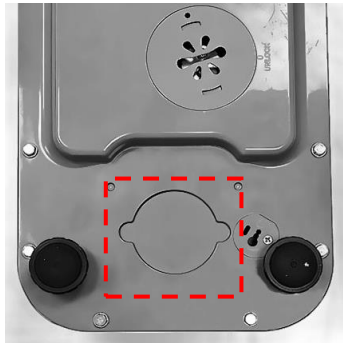

抬高秤台後，把充電板從兩側置中滑入到卡槽

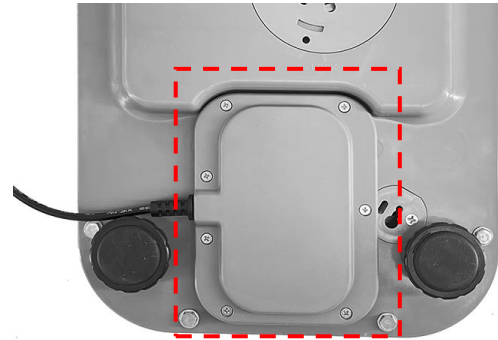

將充電板吸附充電卡槽並確認不會晃動



充電燈:紅燈表示充電中，藍燈表示充飽



## 1-4 顯示及按鍵說明



- |      |                                    |    |                         |
|------|------------------------------------|----|-------------------------|
| 零點   | : “零點”指示                           | HI | : 上限值                   |
| 穩定   | : “穩定”指示                           | OK | : 介於上限值與下限值之間           |
| 淨重   | : “淨重”指示                           | LO | : 下限值                   |
| 毛重   | : “毛重”指示                           |    |                         |
|      | : 符號閃爍時,表示電子秤須充電,電池符號下面格數表示電量      |    |                         |
| 充電中  | : 充電燈,充電時亮紅燈,充飽後亮藍燈                |    |                         |
| kg   | : “公斤”指示                           | lb | : “磅”指示或                |
| g    | : “克”指示                            |    | : “磅+盎司”指示,磅與盎司中間有“.”分隔 |
| 斤    | : “臺斤”指示,臺斤與臺兩中間有“.”分隔,若在香港地區為港斤指示 |    |                         |
| 單重不足 | : 取樣之單重少於 0.2d (d=感量)              |    |                         |
| 取樣不足 | : 取樣總重量少於 20d (d=感量)               |    |                         |

### 按鍵說明

: 開機/歸零/關機鍵

- 開機：關機狀態下，按此鍵開機。
- 關機：開機狀態下，按住此鍵顯示 OFF 放開後關機。
- 歸零：使用過程中有零點飄移現象時，(即秤盤上無物品，但螢幕出現微小重量值)可按此鍵歸零，此時螢幕上將有零點指示符號“→0←”出現。

: 單位選擇鍵

按 鍵可依序循環選用所設定之計重單位與計數單位且螢幕將會顯示計重單位之符號與計數單位之符號 Pcs (最後一個單位固定為計數單位 Pcs)。



關機後，電子秤會記憶關機當時所選用之計重單位(或計數單位)，待下次開機，會直接出現此關機前之單位。

: 扣重鍵



除了開機之負重量值與超過最大秤量之重量值之外，皆可任意扣重。



### 扣重:

- ❶ 將包裝容器置於秤盤上，待重量顯示值穩定後，按  鍵，使重量歸零，且螢幕上將有淨重符號(Net)指示。
- ❷ 將待秤物品置於包裝容器內，則電子秤將顯示物品之淨重。
- ❸ 將包裝容器與物品一併移去後，電子秤將顯示包裝容器重量之負值，此時再按  一次，即可清除“扣重值”，電子秤歸零，且淨重符號(Net)熄滅。



 可連續扣重直到扣重值=最大秤量值

 連續扣重 ⇒ 於秤台上持續加重或持續減重，按  鍵皆可接受。

 : 淨重/毛重轉換鍵







在扣重模式下，螢幕上將有淨重符號(Net)指示。按  鍵一次螢幕將顯示“毛重值”且淨重符號(Net)消失，毛重符號“▼”亮起。再按一次  鍵，螢幕顯示“淨重值”且淨重符號(Net)亮起，毛重符號“▼”消失。如此循環使用  鍵，可顯示“淨重值”或“毛重值”。

 在扣重模式下， 鍵才能使用。

 當螢幕顯示“毛重值”(毛重符號“▼”出現)，此時僅有  鍵能使用，其他按鍵將失去功能。

### 計數功能

利用  鍵，切換到單位 Pcs 即進入簡易計數模式。

❶ 利用  鍵，可循環選擇取樣個數 10、20、50、100、200。依序按  鍵，螢幕將循環顯示 、、、、

❷ 請依需要選用取樣個數，並在秤盤上放足所顯示之取樣個數，然後按  鍵，螢幕將顯示 - - - - -，待穩定後，電子秤進入計數模式，螢幕顯示秤盤上之樣品個數。



- ◆ 取樣不足：取樣總重量少於 20d (d=感量)
- ◆ 單重不足：取樣之單重少於 0.2d (d=感量)

 取樣時，若有取樣不足或單重不足之符號(▼)指示，雖然電子秤仍可用，但可能會引起誤差。

 關機後，秤會記憶關機時之取樣個數，待下次開機選用到 Pcs 單位時，可繼續用此取樣個數。

 若設定為“有自動平均單重”時，當秤盤上之物品個數若大於前次取樣個數 5pcs 以上且小於前次取樣個數一倍以下時，電子秤將自動執行單重校正。

### 專利省電節能功能



秤重模式下，同時按  及 ，長按約 10 秒，待顯示 “IE\_ON” 或 “IE\_OFF” 分

別代表省電功能開起或關閉，然後秤會重新開機。







## 1-4 自測模式

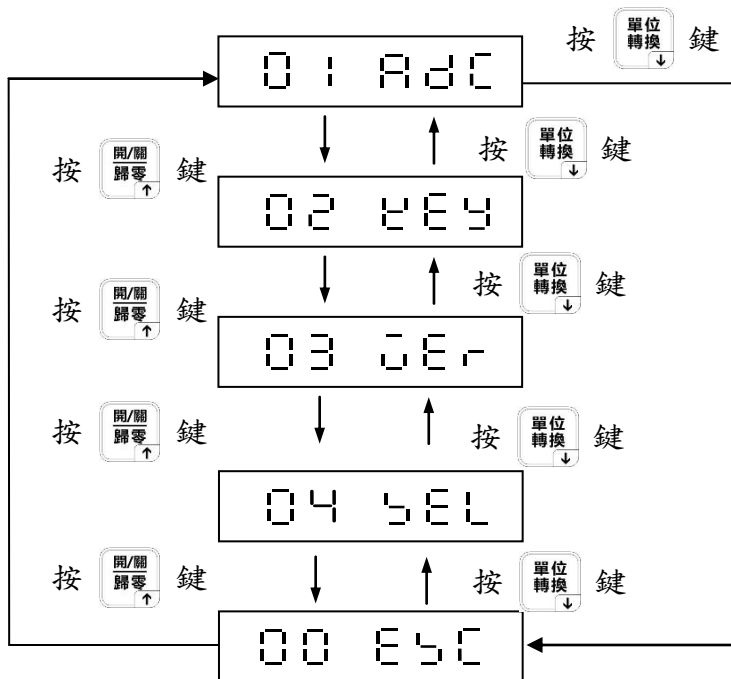



請確認電子秤底部的開關 SWA1 在 LOCK 位置，當電子秤倒數時，同時按住  和  鍵，待螢幕顯示 01 AdC 即進入自我測試模式。



### 01 AdC 內部值模式 (必須先接上全橋式 Load Cell 測試)



- 按  進入，螢幕顯示內部值
- 請檢查內部值是否隨著重量增加減少而有明顯變化
- 請檢查背光是否會亮
- 按  鍵，回到上一層，螢幕顯示 01 AdC

### 02 EEY 按鍵測試模式

- 按  進入，螢幕顯示 EEY 03  
按鍵之內碼值： 鍵= 03、 鍵= 04、 鍵=05

- 按  鍵，回到上一層，螢幕顯示 02 EEY

### 03 CEr 顯示程式版號

- 按  進入，螢幕顯示程式版號螢幕顯示程式版號 02035
- 再按一次  鍵，螢幕顯示維護版號 8XX 約 2 秒鐘



③ 按  鍵，回到上一層，螢幕顯示 03 5EL

## 04 5EL 顯示軟體鉛封次數

☞ 只有使用軟體鉛封 (CFn 06 = 1) 時有意義

① 按  鍵進入，螢幕顯示軟體鉛封計數器，需與外部的 event counter 貼紙的次數一致

② 按  鍵，回到上一層，螢幕顯示 04 5EL

③ 當軟體鉛封計數器為"999"，無法進入內部設定時，若要重設成 1，需破開鉛封拆開機器將 SWA1 撥至 ADJ 並校正

## 00 ESC 回到上一層

按  鍵，離開自我測試模式，電子秤自行重新開機

## 1-5 錯誤訊息說明

E 1 ⇒ 開機零點位置太高

E 2 ⇒ 開機零點位置太低

E 4 ⇒ 內部值過於不穩定

OL ⇒ 重量超過最大秤量 9 個感量

- OL ⇒ 重量低於滿載 -1/6 秤量之警示

----- ⇒ 如果負重量超過 -20d 且沒有扣重或預扣重

## 1-6 可使用之重量單位

公斤	(kg)	1 g = 0.001 kg
克	(g)	1 g = 1 g
磅	(lb)	1 g = 0.002204623 lb
台斤		1 g = 0.02666667 台兩
盎司	(oz)	1 g = 0.03527396 oz



## 第二章 外校功能設定模式

於秤重模式下，同時按 與 兩個鍵，即可進入外校模式，螢幕顯示 01 FnC

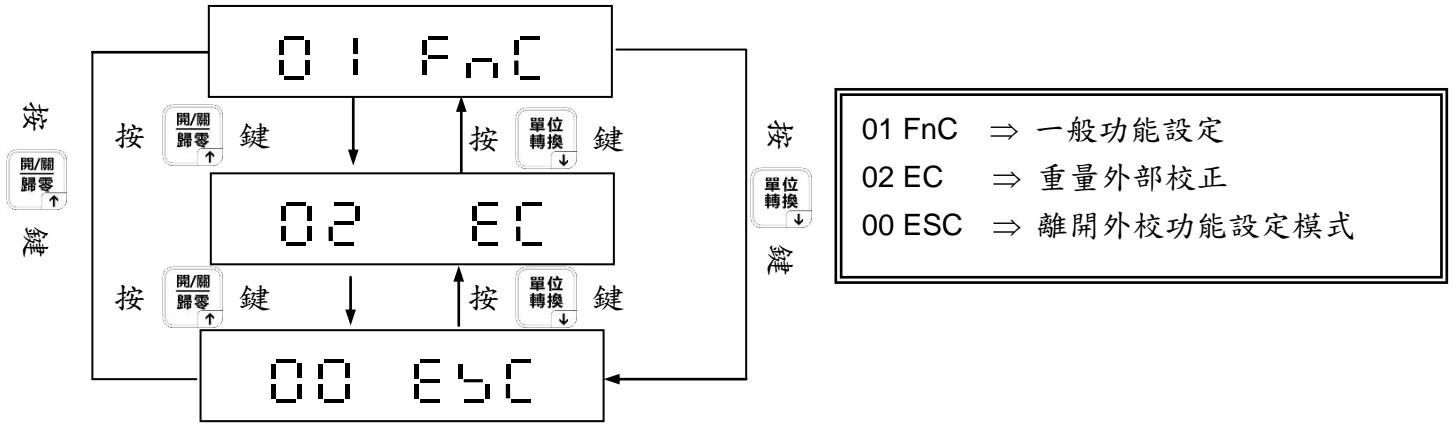

### 2-1 01 FnC 一般功能設定

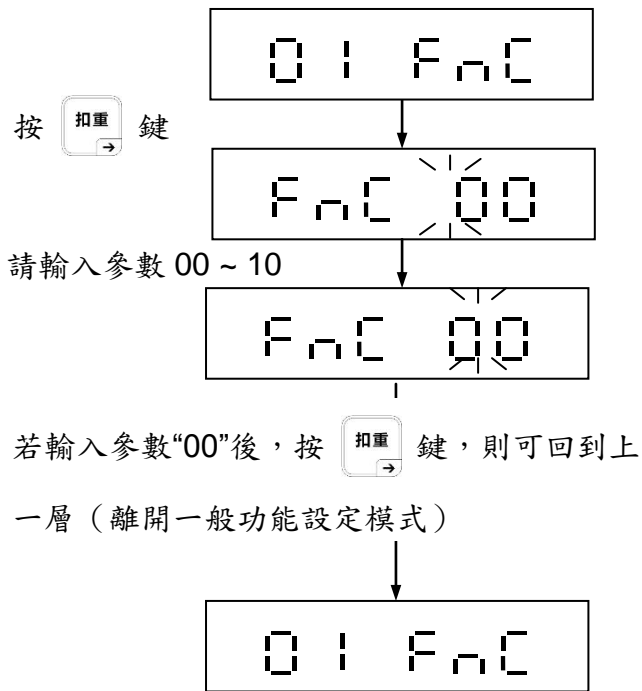

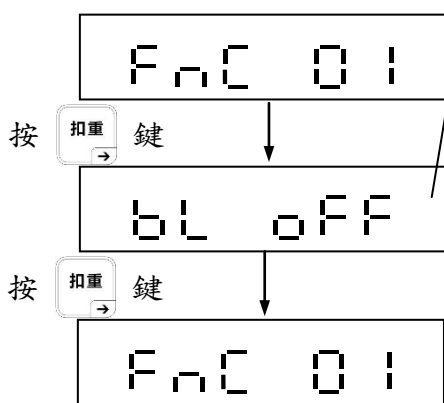

- FnC 00 => 回到上一層
- FnC 01 => 自動背光設定
- FnC 02 => 自動關機時間設定
- FnC 03 => 檢校功能設定
- FnC 04 => 回復出廠值設定
- FnC 05 => 環境參數設定
- FnC 06 => 重量暫留(hold)模式設定
- FnC 07 => 自動平均單重設定
- FnC 08 => 兩個計重單位設定
- FnC 09 => 不穩定時扣重

## 2-1-1 FnC 01 自動背光設定



### 自動背光設定

螢幕顯示上一次設定值，出廠值 = off，

請利用  或  鍵輸入參數

on = 開啟背光

AT = 自動背光

 當秤盤上放置物品時，(重量需大於 10d) LED 正常顯示。按按鍵時，亦正常顯示。待歸零(重量需小於 10d 或負重量)且沒有按任何按鍵，約 10 秒後自動關閉背光。(d=感量)

off = 關閉背光

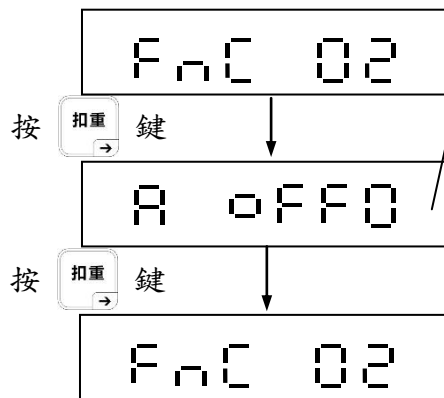

當選擇 “on” 或 “AT”，可用  鍵調整背光亮度。

## 2-1-2 FnC 02 自動關機時間設定



### 自動關機時間設定

螢幕顯示上一次設定值，出廠值 = 0 (不自動關機)

請利用  或  鍵輸入參數

0 ⇒ 不自動關機

1 ⇒ 電子秤不操作後 1 分鐘，自動關機

2 ⇒ 電子秤不操作後 2 分鐘，自動關機

⋮

⋮

9 ⇒ 電子秤不操作後 9 分鐘，自動關機

 重量小於 10d 或負重量且沒有按任何按鍵時，電子秤等待所設定之時間後，將自動關機。(d=感量)

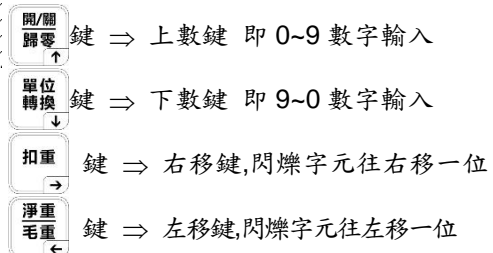

## 2-1-3 FnC 03 檢校功能設定

當“上限值(High Limit)”與“下限值(Low Limit)”皆設定為“0”時，則不啟動檢校功能。  
每一單位皆可各別設定其“檢校值”。

於秤重模式下，切換至該單位，再進入 FnC 03 即可設定其“檢校值”。

按 鍵

螢幕顯示上一次設定值，輸入欲設定之“上限值”，再按 鍵

按 鍵

螢幕顯示上一次設定值，輸入欲設定之“下限值”，再按 鍵

按 鍵

螢幕顯示上一次設定之數值

**蜂鳴器參數設定**

00000b  
(a) (b) (c)

(a) ⇒ 1 = 啟動蜂鳴器  
0 = 關閉蜂鳴器

(b) ⇒ 1 = 穩定時，蜂鳴器叫  
0 = 不穩定時，蜂鳴器叫

(c) ⇒ 1 = 在上限值與下限值之間，蜂鳴器叫  
0 = 在上限值與下限值之外，蜂鳴器叫  
(重量 10d 以上 d=感量)

## 2-1-4 FnC 04 回復出廠值設定

按 鍵

請利用 或 鍵輸入可循環選擇

return ⇒ 返回(放棄回復)

Format ⇒ 回復出廠值

按 鍵

按 鍵

☞ 回復出廠值包括下列出廠設定值：

- 1) 重量外部校正值
- 2) HI、LO、OK 設定值(檢校功能)
- 3) 環境參數設定值(外校功能部份)
- 4) 計數模式之取樣值

☞ 設定為非認證(CFN02=0)，才可進入設定。

☞ 設定為 Format 後將自動重新開機，若系統沒有自動重新開機，請手動將秤台重新開機。

鍵 ⇒ 上數鍵 即 0~9 數字輸入

鍵 ⇒ 下數鍵 即 9~0 數字輸入

鍵 ⇒ 右移鍵, 閃爍字元往右移一位

鍵 ⇒ 左移鍵, 閃爍字元往左移一位

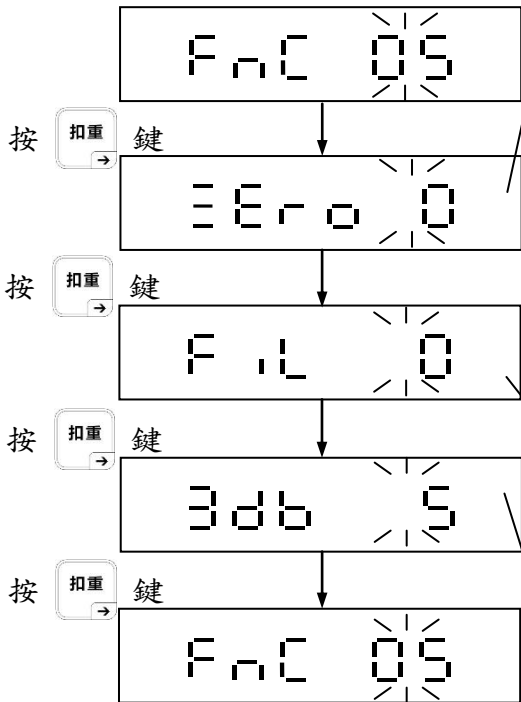

## 2-1-5 FnC 05 環境參數設定

☐ 修改 FnC 05 之參數時，CFn 01 之參數將維持不變。若設定為認證則將無法進入 FnC05。



### 回復零點參數設定

螢幕顯示上一次設定之參數。



請利用  或  鍵輸入參數。出廠值 = 0

當重量超過滿載 1/3 以上，移除重量後，重量回到 0 ± 設定值的範圍內，重量直接顯示 0。

0 ⇒ 0	4 ⇒ ± 4d	7 ⇒ ± 7d
1 ⇒ ± 1d	5 ⇒ ± 5d	8 ⇒ ± 8d
2 ⇒ ± 2d	6 ⇒ ± 6d	9 ⇒ ± 9d
3 ⇒ ± 3d		

### 數位開關&穩定範圍參數設定



螢幕顯示上一次設定之參數。

請利用  或  鍵輸入參數。出廠值 = 0

參數 0 ~ 9，數字愈大代表愈早進入濾波器 & 愈容易穩定。

### 濾波器參數設定

螢幕顯示上一次設定之參數。

請利用  或  鍵輸入參數。出廠值 = 5

參數 0 ~ 9，數字愈大代表濾波器反應愈快，相對的愈不穩定。

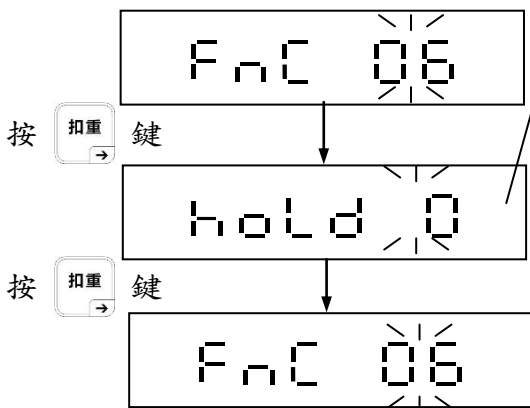

## 2-1-6 FnC 06 重量暫留(hold)模式設定

☐ 若設定為巴西認證機型，則將無法進入 FnC 06 設定。



### 重量暫留(hold)模式設定

螢幕顯示上一次設定之參數。

請利用  或  鍵輸入參數。出廠值 = 0

- 0 ⇒ 無重量暫留功能
- 1 ⇒ “峰值”暫留模式
- 2 ⇒ “穩定值”暫留模式一
- 3 ⇒ “穩定值”暫留模式二

hoLd 0 = 無重量暫留功能。

hoLd 1 = “峰值”暫留模式：在持續變化的重量值中，電子秤自動將相對之最大重量值暫留且顯示在螢幕上，若欲解除暫留模式，只須按任意一個按鍵即可。

hoLd 2 = “穩定值”暫留模式一：電子秤穩定後，自動將螢幕顯示之數值暫留(不因外在變動之因素，而改變數值)，若欲解除暫留模式，只須按任意一個按鍵即可。

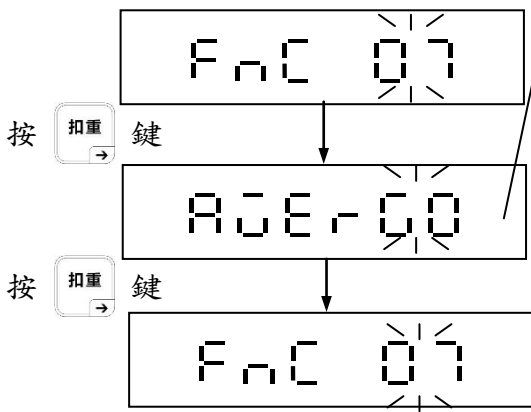

hoLd 3 = “穩定值”暫留模式二：電子秤穩定後，自動將螢幕顯示之數值暫留(不因外在變動之因素，而改變數值)，待歸零後(重量小於 10d)電子秤自動解除暫留模式。

## 2-1-7 FnC 07 自動平均單重設定



### 自動平均單重設定

螢幕顯示上一次設定之參數。

請利用  或  鍵輸入參數。出廠值 = 0

0 ⇒ 有自動平均單重

1 ⇒ 無自動平均單重

☐ FnC 07 設定無意義若：

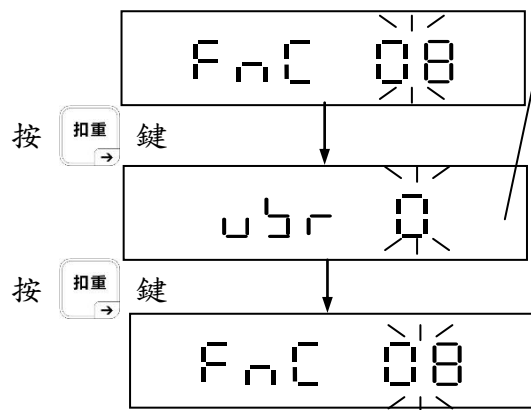

- CFn 05 = PCS OFF 關閉計數功能
- CFn 02 = 4 (巴西商業)

## 2-1-8 FnC 08 兩個計重單位設定



### 兩個計重單位設定

螢幕顯示上一次設定之參數。

請利用  或  鍵輸入參數。出廠值 = 0

0 ⇒ 不啟動兩個計重單位的設定

啟動兩個計重單位設定，並將顯示的第二計重單位設定為：

1 ⇒ 規格設定的第二單位

2 ⇒ 規格設定的第三單位

3 ⇒ 規格設定的第四單位

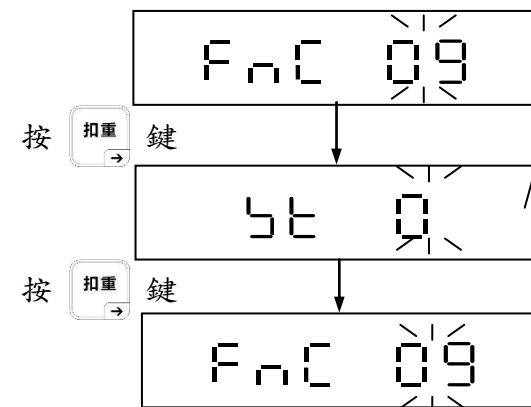

設定為 1~3 時，只會顯示第一計重單位及選擇的第二計重單位

## 2-1-9 FnC 09 不穩定時扣重



### 不穩定扣重設定

螢幕顯示上一次設定之參數。

請利用  或  鍵輸入參數。出廠值 = 0

0 ⇒ 不穩定時無法扣重

1 ⇒ 不穩定時可以扣重

☐ 若設定為認證機型，則無法進入設定。

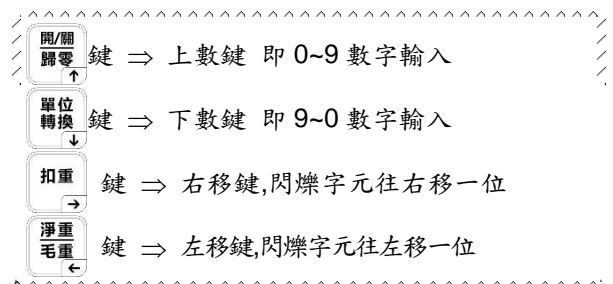



## 2-2 重量外部校正 02 EC

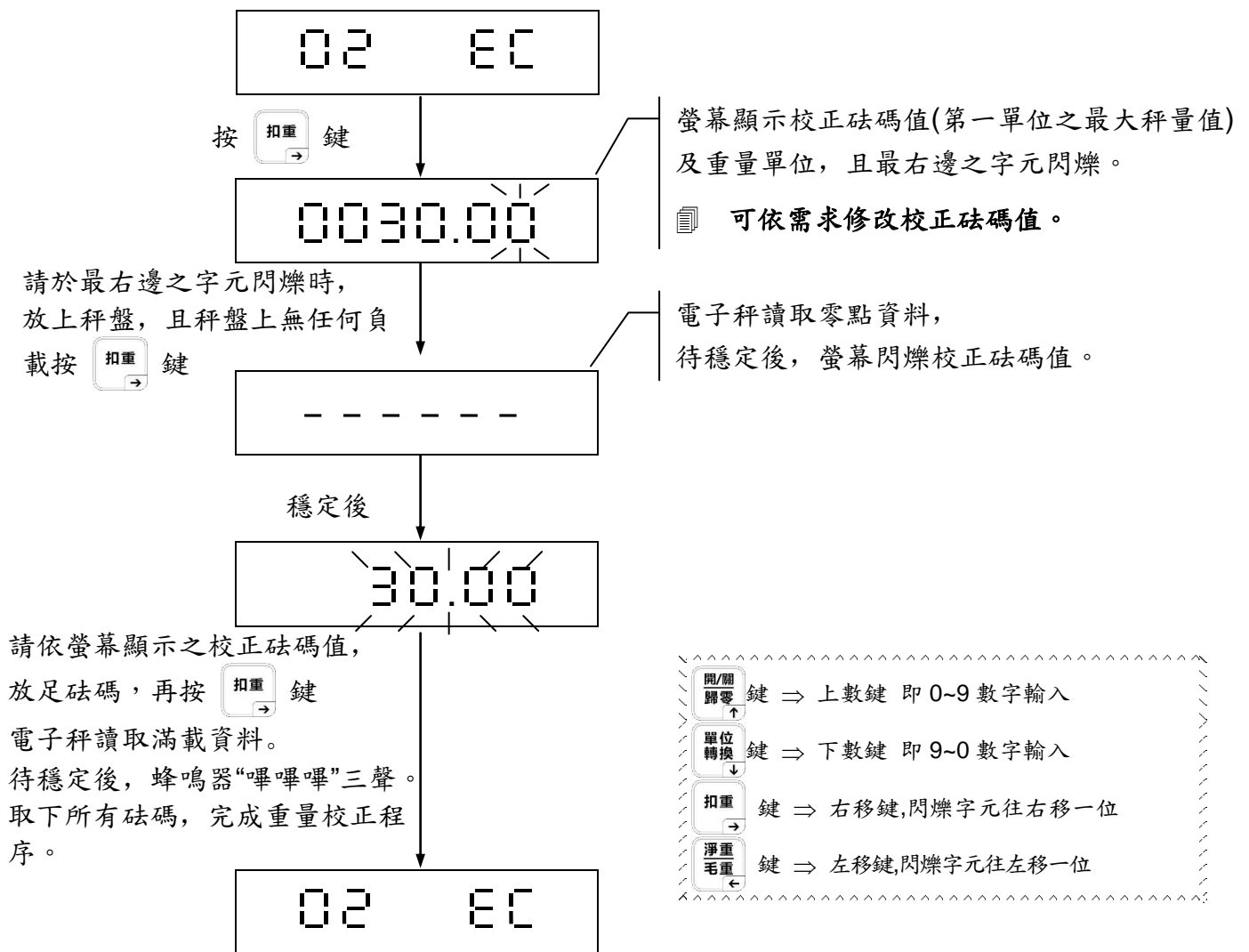

☰ 若設定為認證機型, 則 **02 EC** 將無法進入作重量外部校正

☰ **重量外部校正之條件:**

所輸入之校正砝碼值必須  $\geq 100e$  且重量不可誤差  $\pm 10\%$





# 附錄一 七節碼字樣說明

0	1	2	3	4	5	6	7	8	9
A	B	C	D	E	F	G	H	I	J
K	L	M	N	O	P	Q	R	S	T
U	V	W	X	Y	Z				



## 電子秤服務保證卡

### 保證說明

(一)電池為消耗品，保固三個月，其他機件在優待服務有效期間（購買日期壹年內）正常情況使用下，如有故障時，得憑本卡享由本公司（或經銷商）免費服務。

(二)如有下列情形之一者，雖在免費服務期間內，亦得酌收材料成本及修理費用，敬請見諒。

1. 使用失當而導致之故障或損壞。
2. 自行改裝或拆修而導致之損壞。
3. 未經本公司所授權之技術人員修護時產生之損壞。
4. 因天災地變所導致之損壞。
5. 使用環境不佳致蟲害、潮濕，所導致之損壞。

(三)遇有下列情形之一者，得按價收費：

1. 超過服務保證期間者。
2. 到使用地點修理，得酌收交通費。



英展實業股份有限公司

[www.excell-scale.com](http://www.excell-scale.com)

地址：新北市新店區寶橋路 235 巷 127 號  
6 樓

電話：(02) 8919-1000

客服專線：0800-009-969

傳真：(02) 8919-2209

E-mail：pm-all@excell.com.tw

顧客名稱					
地址					
電話	住家		公司		
機型			機號		
購買日期					
(經銷商蓋章處)	服務日期				
使用地址					
使用地點	市場	商店	工廠		

\*\*\* 本卡片未加蓋經銷寶號認定印時無效 \*\*\*



